

CHA#17

HÔTEL DE VILLE
PLACE DE LA VICTOIRE
TÉL : 04.67.88.87.00
accueil.mairie@ville-clermont-herault.fr

DIRECTEUR DE LA PUBLICATION :

GÉRARD BESSIÈRE

DIRECTEUR DE LA RÉDACTION :

GÉRARD BESSIÈRE

CRÉDIT PHOTO :

MAIRIE DE CLERMONT-L'HÉRAULT
(SAUF MENTION)
ADOBE STOCK

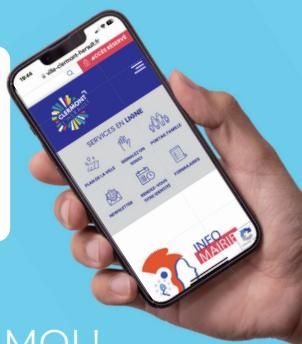

FLASHEZ-MOI !

Tout CLERMONT L'HÉRAULT
sur votre mobile



RÉGIE PUBLICITAIRE :

GRUPE MEDIAPLUS
COMMUNICATION
Z.I. Secteur C7 Allée des
Informaticiens - CS 30075
06705 Saint Laurent du Var Cedex
Tél. : 04 92 271 389
Site Web : www.mediapluscom.fr
E-Mail : contact@mediapluscom.fr



IMPRESSION :

Imprimerie spéciale du
Groupe Média Plus Communication

DÉPÔT LÉGAL : 2024

CLERMONT L'HÉRAULT ACTUALITÉS



JOURNAL MUNICIPAL D'INFORMATIONS #17. JANVIER-FÉVRIER-MARS 2024

La page de 2023 vient de se tourner avec un Téléthon à Clermont-l'Hérault qui a démontré l'esprit de générosité et de solidarité des clermontais. Cet événement a mis la ville sous les lumières de l'actualité nationale durant 30 heures, grâce aux équipes de France Télévision et à la mobilisation de tous, bénévoles, monde associatif et agents de la collectivité, donateurs. Bravo et merci à tous !

La page 2024, s'ouvre dans un contexte économique, social et sécuritaire national compliqué. Tous les foyers sont touchés, notre action municipale est résolument tournée vers les investissements, la qualité et sûreté de vie dans la ville.

En cette rentrée, les enfants de la ville vont découvrir la nouvelle restauration scolaire située à proximité immédiate du nouveau centre scolaire Laure Moulin. Avec cette réalisation, nous mettons fin à des années de déambulations forcées des jeunes élèves durant la pause méridienne, un investissement pour le bien-être des enfants.

Les chantiers dans la ville sont nombreux pour améliorer le quotidien des administrés. 2024, sera l'année du début de chantier du centre culturel qui abritera la nouvelle médiathèque, mais aussi la mise à disposition du centre médical scolaire, du programme de Salasc à vocation économique et touristique, la maison de santé pluridisciplinaire, le

nouveau dojo et l'accessibilité du gymnase Rebichon ainsi que le local pour nos amis pétanqueurs.

Vous pourrez également découvrir la dépose des deux ponts de la voie ferrée du cimetière et de l'hôpital, en préparation de la voie verte qui sera un véritable lien de mobilité douce et poumon de verdure qui irriguera la ville en son centre de l'espace de la gare jusqu'au quartier du Souc.

Notre ville est attractive et les nouveaux arrivants ne s'y trompent pas, comme les investisseurs. Nous allons sur le premier trimestre signer avec l'État la mise en place du dispositif Quartier Politique Prioritaire de la Ville qui va permettre d'améliorer le cadre de vie de plus de 3300 Clermontais en cœur de ville.

J'é mets le vœu en ce début d'année que la concertation, la mobilisation et les solidarités soient les piliers de progression de notre belle ville.

Je vous souhaite à toutes et tous une bonne année 2024 !



GÉRARD BESSIÈRE

MAIRE
DE CLERMONT-
L'HÉRAULT

CHA#17

SOMMAIRE

PAGE 2-3-4 | Agenda janvier-février-mars

PAGES 5-6-7 | Réalisations et chantiers
de proximité de la ville

PAGES 8-9-10 | « Retour en images »

PAGES 11-12 | Expression des groupes politiques

RÉALISATIONS ET CHANTIERS DE PROXIMITÉ DE LA VILLE



La réalisation des travaux de proximité affirme la détermination de l'équipe municipale à réhabiliter notre ville. Intervenir au plus près de nos concitoyens, corriger les dysfonctionnements, optimiser les équipements existants et assurer leur maintenance, créer de nouvelles structures, telles sont les actions quotidiennes que nous menons pour améliorer le cadre de vie des Clermontaises et Clermontais.

TRAVAUX DE PROXIMITÉ

SÉCURISATION

- Pose d'un garde-corps rue Portanelle et d'une protection rue Robert Poussonnel
- Cheminements piétonniers rue Hippolyte Guiraudou, avenue de la Piscine avec plateau traversant et rue Berlioz depuis la Maison d'Accueil Spécialisé
- Plateaux berlinois rue Convention
- Installation d'un rail de sécurité rue Joseph Delteil
- Création d'un accès à la gare de bus depuis le cours de la Chicane
- Refuge devant l'entrée des écoles Jean Rostand et Jean Vilar
- Cheminement avec éclairage et garde-corps sur l'escalier d'accès au Château
- Traitement des périls de la maison place St-Paul et rue Fontaine de la Ville, démolition avec aménagement parking



Retrait pont Cimetière



Refection de la facade de l'entrée du stade Jean Pinet



Retrait pont Hôpital



Cheminement piétonnier rue Hippolyte Guiraudou

- Consolidation statue de la République
- Reconstruction des murs de soutènement: chemin du Puech Castel, rue Emile Zola, chemin des Oliviers, rue du Sourel
- Traitement d'un péril au cimetière
- Potelets support vélo

VOIRIE

- Nettoyage et mise en valeur de la calade chemin de Caylus
- Réfection des chaussées: Rue Robert Poussonnel, rue Bégnine Milhau, chemin du Béal, placette rue Filandière, accès gare routière, parking des Dominicains, chemin de l'Estagnol Bas, chemin du Pioch de Comte et chemin de la Ramasse
- Requalification: trottoir du chemin des Oliviers, place du Radical et des rues Bozène, Barbes, Fontaine de la Ville et du Marché à Huile
- Cimetière: cheminement PMR sur les allées et remise en état du carré militaire
- Entretien des chemins communaux

ÉQUIPEMENTS

- Trois abribus: un à la gare et deux aux Tanes Basses
- Mise en place de deux toilettes à l'entrée Nord du château
- Parkings rue Bernard Cabanes et à l'Îlot d'Enoz
- Aménagement d'un espace containers rue de l'Arnet et installation de supports pour poubelles aux Bories
- Canisette Îlot d'Enoz
- Borne de recharge pour véhicules électriques, parking de la gare
- Installation de bancs sur le parking du centre, le quai Cot et l'allée Salengro

PLUVIAL

- Création de caniveaux sur le chemin de Picherille et au lotissement Les Restanques
- Requalification du réseau rue Guttenberg, rue Louis Blanc et rue des jardins
- Ouvrage canalisation du fossé chemin des Servières
- Intervention remise en service rue du Souc

DIVERS

- Entretien et remise en état des équipements publics, peinture et remplacement des éléments manquants ou défectueux (bancs des allées, mâts d'éclairage)
- Stades Jean Pinet et de l'Estagnol
- Porte de l'Église
- Installation de leds
- Elagage
- Mise en peinture des portails du cimetière
- Interventions multiples dans les bâtiments publics, écoles, mairie, anciens bains douches
- Création d'un logement d'accueil d'urgence rue Bozène



TRAVAUX A VENIR

- Trottoirs du boulevard Gambetta
- Réfection de la chaussée rue Vieille Commune et du Lieutenant Fernand Pio
- Retrait du pont du chemin de fer avenue de Montpellier (cimetière)
- Plateau traversant RD 609 St-Guilhem

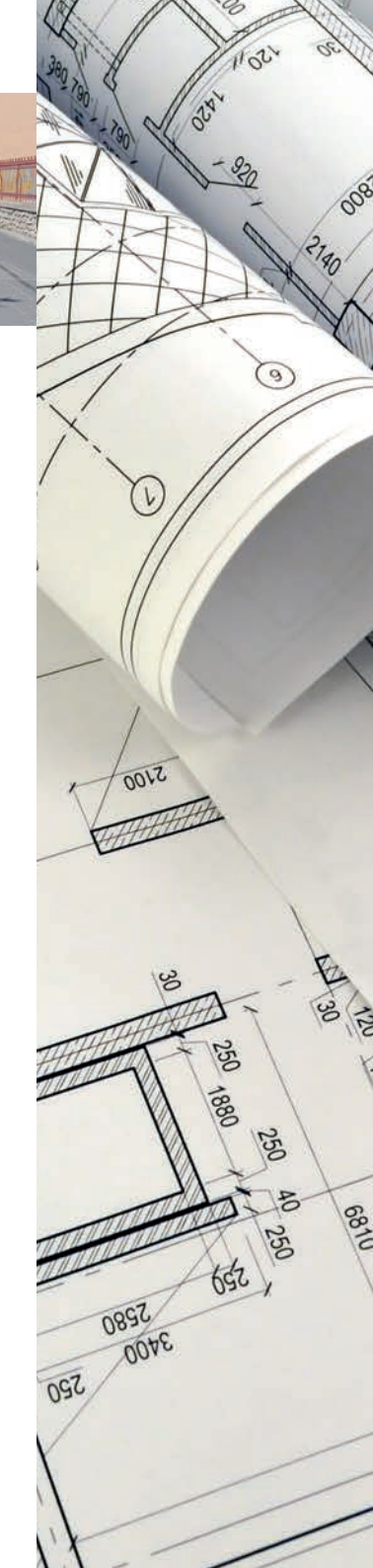

Retour en images



VISITE OFFICIELLE

Le lundi 6 novembre, M. le Préfet de l'Hérault François-Xavier LAUCH, s'est rendu en Mairie rencontrer Gérard BESSIERE, pour une visite de travail très studieuse. L'occasion également de préparer une proche déambulation en ville et d'évoquer les réalisations et projets de la municipalité.

LOISIRS

Un beau succès pour le thé dansant organisé par le CCAS de la Ville et les élus. M. le Maire, a remercié les 110 personnes qui ont assisté à cet après-midi dansant. Les participants présents ce jour-là attendent déjà avec impatience le prochain rendez-vous fixé au printemps prochain.



COMMÉMORATION DU 11 NOVEMBRE

Clermont-l'Hérault a commémoré le 105ème anniversaire de la fin de la Première Guerre Mondiale. Au monument aux morts, M. le Maire, entouré du conseil municipal, des représentants des associations patriotiques et des corps constitués, et de Mme la Députée, a donné lecture du message officiel et a procédé aux dépôts de gerbes entouré d'élèves de la commune, avant de terminer à la salle Brassens pour les discours des associations patriotiques et des officiels, avec l'intervention des élèves des écoles de la Ville et de l'école municipale de musique. Le vin d'honneur a clôturé cette matinée, autour d'un moment convivial.

M. le Maire a tenu à souligner l'implication des établissements scolaires et tout particulièrement les directions d'établissements, les enseignants et les élèves du groupe scolaire Laure-Moulin, de l'école Jules-Verne et des collèges du Salagou et Saint-Guilhem.



SPORT / INAUGURATION

Les installations sportives de la plaine de l'Estagnol ont été inaugurées en présence du Sous-Préfet de Lodève, Eric Suzanne, Didier Codorniou, 1^{er} vice-président de la Région qui représentait la Présidente Carole Delga et Marie Passieux, Conseillère départementale qui représentait le Président Kléber Mesquida. On comptait également, Patrice Canayer et Myriam Gairaud, conseillers régionaux, le Président du Syndicat du Pays, Jean-François Soto, celui de la CCC, Claude Revel, de nombreux maires du territoire ainsi que les présidents des clubs de foot et de rugby. La plaine sportive de l'Estagnol dispose désormais d'une salle d'activités associatives, d'une tribune couverte de 250 places assises, de vestiaires aux normes et d'un nouvel éclairage aux normes énergétiques.



TÉLÉTHON

Clermont-l'Hérault était, cette année, ville ambadrice du Téléthon 2023. Ces deux jours intenses en animations de tous genres, ont également été riches de générosité et de partage. Les élus avaient également répondu présents à l'appel du président de l'association des Maires de France du département de l'Hérault (AMF34), pour le lancement du Téléthon en soutien à l'équipe municipale et au tissu associatif.

JEUNESSE

Pour la seconde année consécutive, la commune, à l'initiative de Louise Jaber, conseillère municipale en charge de la jeunesse, a organisé le Forum des Opportunités au lycée René Gosse.

M. le Maire et des élus du conseil municipal ont été reçus à cette occasion par Mme Laurence Broussoux, proviseure adjointe. Cette matinée d'échange autour des valeurs du bénévolat, de la citoyenneté et de la mobilité internationale a permis aux associations présentes de venir à la rencontre des élèves directement au sein de leur établissement scolaire.



CULTURE

La seconde édition du salon du livre organisé à Clermont-l'Hérault a eu lieu en présence de Gérard Bessière, de conseillers municipaux et d'un public venus nombreux, aux Dominicains. Les stands des auteurs et auteures étaient illustrés par la galerie colorée des tableaux de vie de CHAP - Christophe Heymann. Eric Karwat avait réuni une quarantaine d'écrivains venus de la France entière dont certains sont clermontais!



NUMÉROS D'URGENCE

- Pompiers: 18
- Samu-Maison Médicale d'urgence: 15
- Police Secours: 17
- Pharmacie de garde: 3237
- Astreinte élu: 06 83 75 14 80

EXPRESSION DES GROUPES POLITIQUES

—
En ce début d'année 2024, les élus du groupe majoritaire vous adressent leurs meilleurs vœux de santé et de bonheur!

Tout au long de l'année 2023, notre groupe a travaillé intensément pour développer la dynamique de la ville autour de son aménagement, de la sécurité, des animations, de la culture, du sport, du patrimoine, avec la mise en valeur du Château et une salle des Dominicains, espace culturel des Pénitents, véritable écrin qui accueille les événements de la Ville.

Les associations et les bénévoles participent efficacement à ce dynamisme.

Nous avons organisé 15 réunions publiques depuis le début du mandat, qui nous ont permis de recueillir vos impressions et vos souhaits. Cela va continuer en cette année 2024 car c'est l'ADN de notre politique : échanger avec les administrés, présenter les projets et répondre à vos attentes. En 2023 nous avons relancé des rencontres pour nos aînés autour de thé-dansants et du repas des aînés. Une consultation citoyenne est lancée sur les attentes des aînés et bien entendu, nous vous en ferons un retour sur le premier semestre 2024.

Premier trimestre 2024, le Conseil Municipal des Jeunes (CMJ), sera mis en place sous l'impulsion de la conseillère Louise Jaber.

Comme vous pouvez le constater, la revitalisation, sous toutes ses formes et en lien intergénérationnel, est notre feuille de route. A cela s'ajoute le réaménagement de la ville avec de nombreux projets qui ont tous un but unique : mieux vivre à Clermont!

Notre action s'organise sous le signe du travail et du partage pour une ville dynamique. Nous devons cependant déplorer l'absence chronique des deux groupes d'opposition que ce soit aux réunions et commissions de travail comme aux animations et aux événements de la ville. Chacun appréciera.

—

« GROUPE MAJORITAIRE »

—
Texte non communiqué
—

« CLERMONTAIS.ES
UNE ÉQUIPE À VOS CÔTÉS »

—
Chers Clermontaises et Clermontais,

Les Fêtes de fin d'année approchent à grand pas et seront sûrement passées lorsque cet article paraîtra, cependant nous vous souhaitons pour 2024 à tous sans exception le meilleur pour vous et vos familles.

Un sujet nous interpelle en cette période. De nombreuses personnes nous ont fait part de leur inquiétude. Plus de petits colis de Noël distribués aux personnes âgées vivant seules chez elles, seuls les résidents des EPADH auront le petit cadeau de Noël.

Pour beaucoup d'entre eux, ce n'est pas tellement le contenu du cadeau qui va leur manquer mais surtout la visite des personnes qui le leur apportaient et avec, un petit moment de réconfort, moment important pour ceux qui sont seuls.

- Qu'en est-il du repas des aînés ?
- Qu'en est-il de l'association du troisième âge ?

C'est vrai de très beaux projets seront peut-être réalisés dans un avenir plus ou moins proche, mais en attendant nos aînés sont les grands oubliés.

—

« CONSTRUIRE CLERMONT »

CHA#17

